



レイアウトは無限大

スクレーパー-SCLH

メインライン集約のサブラインに最適

形状
選択可



水平循環式・スタンダードタイプ スクレーパー-SCLH

↓CAD data

床上に設置できるよう、機高を低く設計。
 様々なプレス配置場所に応じて自由に工場内レイアウト設計が可能。
 スクラップ形状や、量に応じて様々なコンベア幅をラインナップ。
 シンプルな機械構造で、故障も少なくメンテナンスも簡単。
 規格外の寸法での製作も承ります。

●寸法図

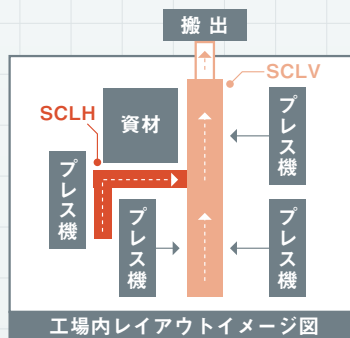
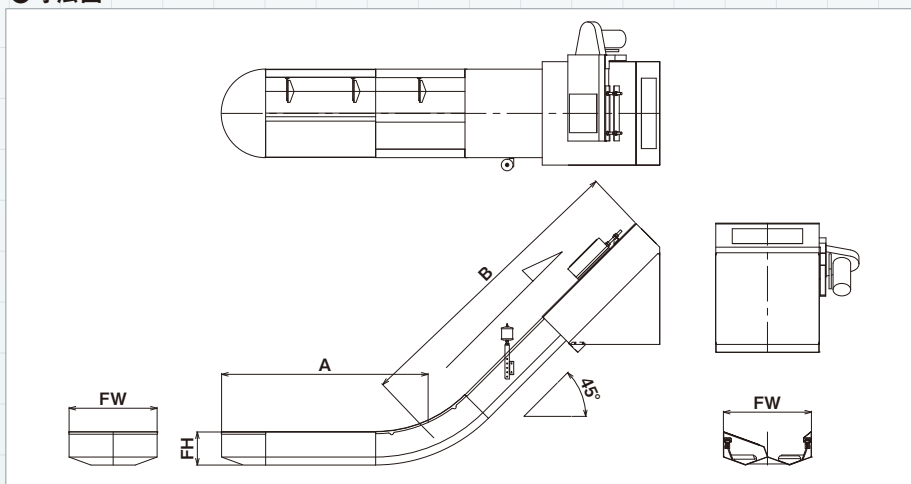

●主要諸元

機幅(FW)	500	600	800
機高(FH)	250		300
傾斜角度	45°		
速度	2~8M/分(インバータ変速)		
電源電圧	3相AC200V		